

DETALLE DE SECCIONES
ESCALA 1/20

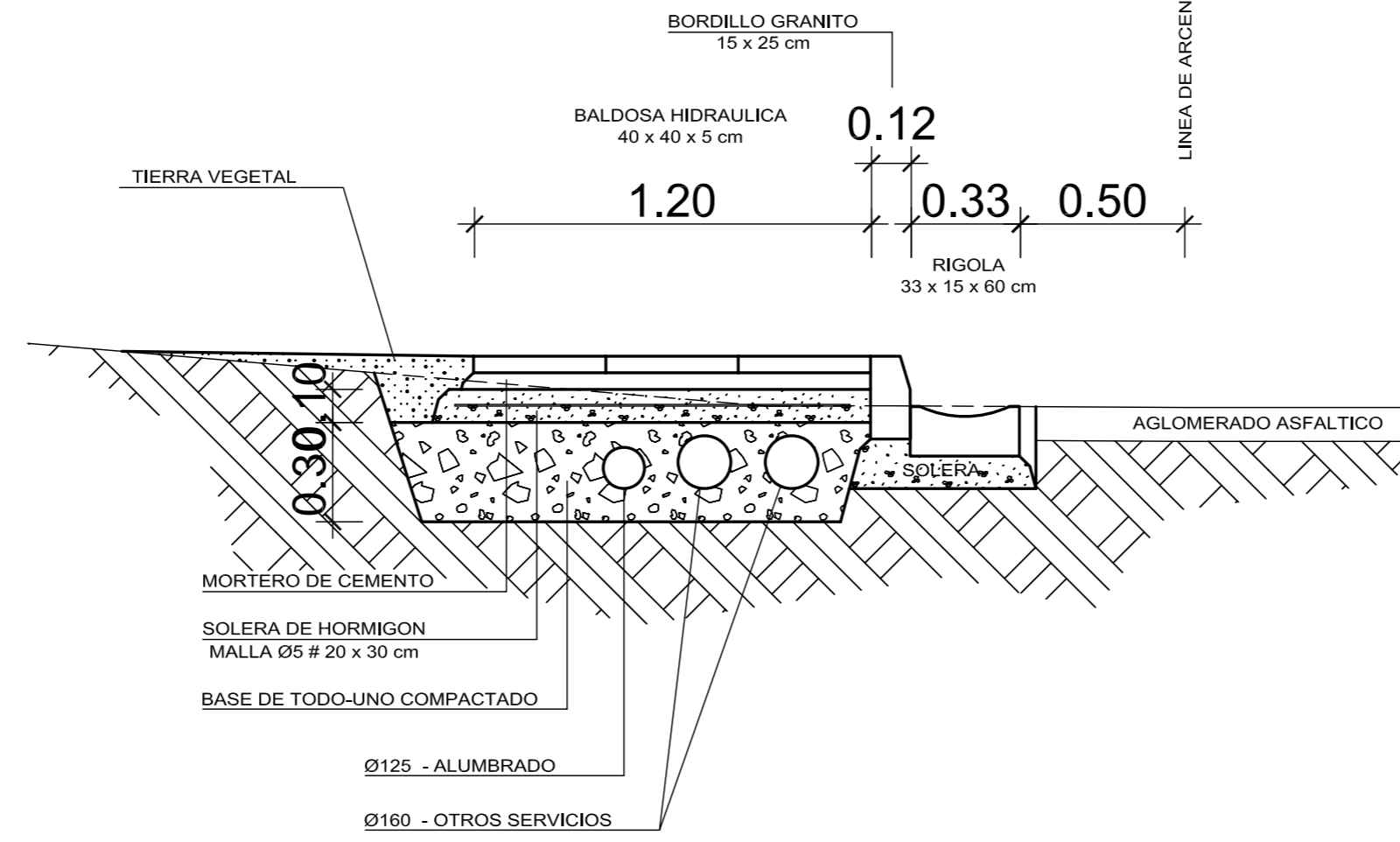

DETALLE DE SECCIONES
ESCALA 1/20

LEYENDA

- ARQUETA DE PASO ALUMBRADO PÚBLICO
- CANALIZACION ALUMBRADO 1 Ø 125mm
- ARQUETA DE PASO OTRAS INFRAESTRUCTURAS
- CANALIZACION OTRAS INFR. 2 Ø 160 mm
- IMBORNAL
- EVACUACION AGUAS PLUVIALES 1 Ø 125mm

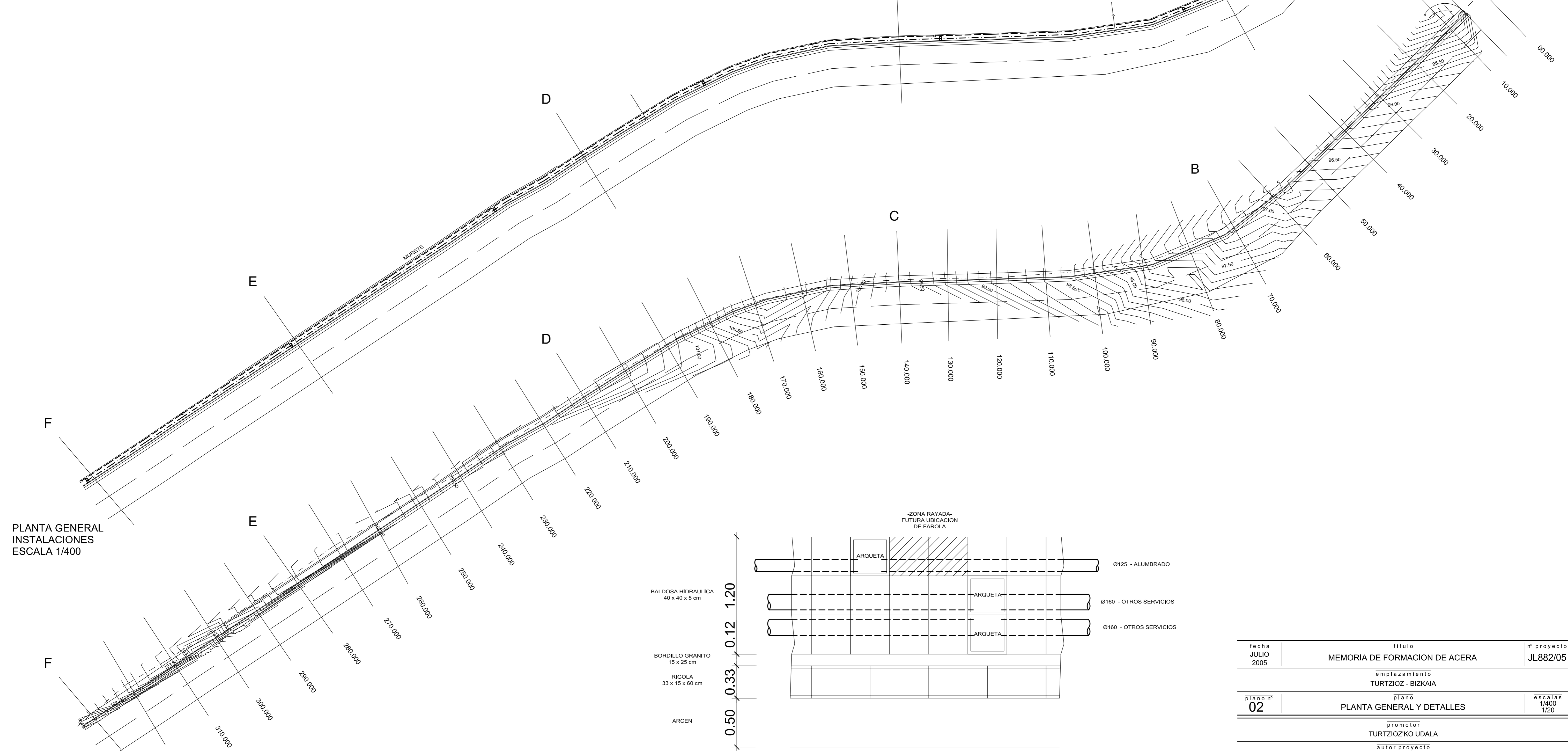
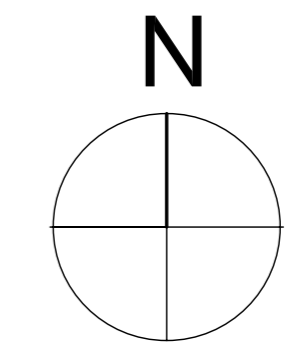

PLANTA GENERAL
INSTALACIONES
ESCALA 1/400

PLANTA GENERAL
TOPOGRAFIA
ESCALA 1/400

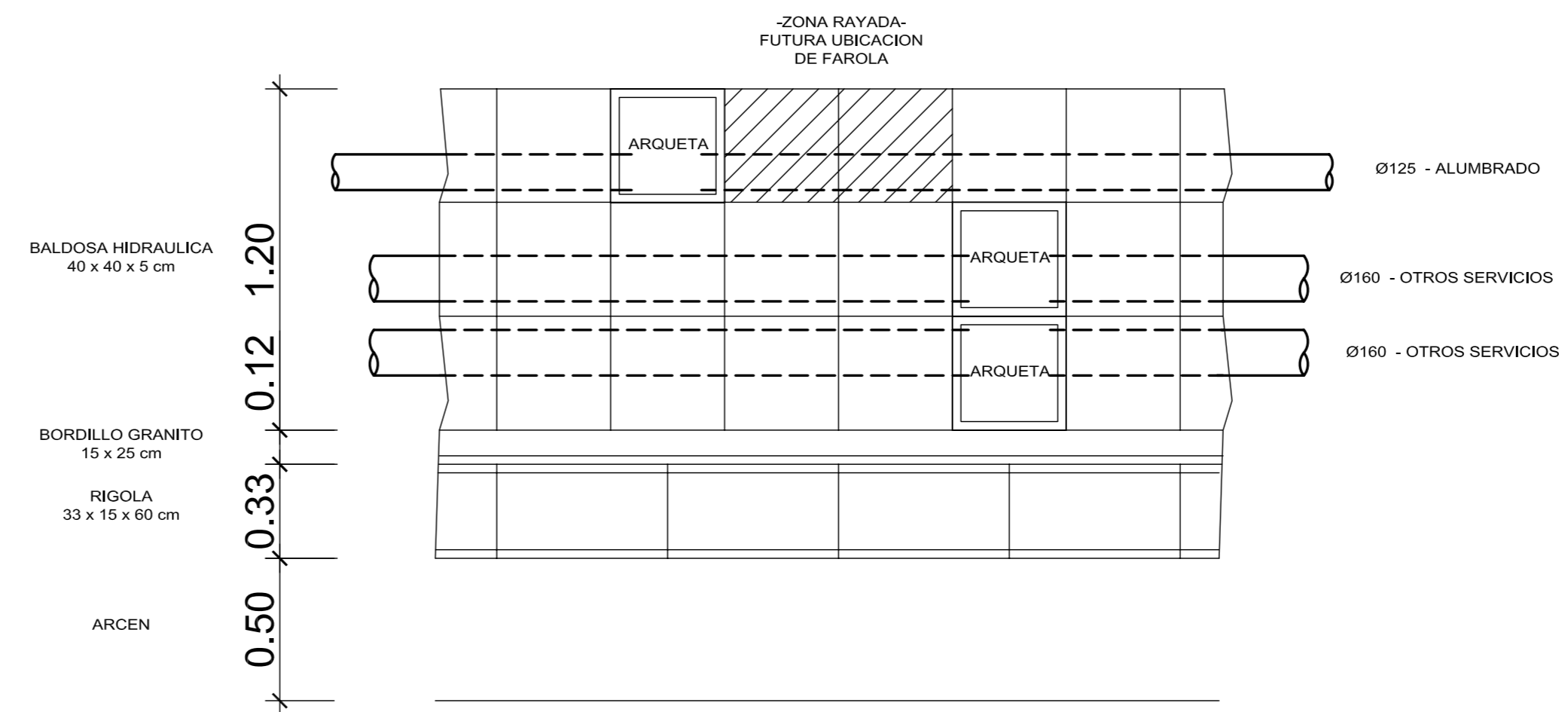

DETALLE DE PLANTA DE ACERA
ESCALA 1/20

fecha JULIO 2005	título MEMORIA DE FORMACION DE ACERA	nº proyecto JL882/05
emplazamiento TURTIZOZ - BIZKAIA		
plano nº 02	plano PLANTA GENERAL Y DETALLES	escalas 1/400 1/20
promotor TURTIZOZKO UDALA		
autor proyecto ANDRÉS MATIENZO GARCÍA INGENIERO TÉCNICO en EXPLOTACIONES AGROPECUARIAS e INGENIERO AGRÓNOMO		
ESTUDIO de INGENIERÍA AGRÓNOMA, TOPOGRAFÍA y ARQUITECTURA: PROYECTOS ANDRÉS MATIENZO S.L. C.I.F. B-95 233 573 C/ Duque de Ahumada nº 1, 3º B / Ramales - Cantabria e-mail: andresmatienzo@tierra.es		
8º Heriboso, nº8 / Carranza - Vizcaya		móvil: 649 275 125
tel: 04 680 60 16		tel-fax: 942 646 188